

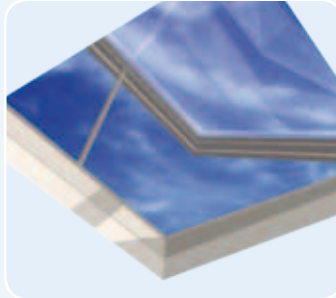

Brakel® Greenlite



Die “grüne” Glaslichtkuppel Greenlite

Die nachhaltige Alternative zu Kunststoff

Lichtkuppeln und Dachfenster sind seit Jahr und Tag viel verwendete Tageslichtsysteme. Früher wurden sie fast ausschließlich aus Kunststoff hergestellt. Als Marktführer in Glasdachkonstruktionen führt Brakel jetzt eine gläserne Lichtkuppel ein, die die natürlichen Ressourcen Licht und Luft möglichst effektiv nutzt.

Tageslichtsystem der Zukunft

Nachhaltig, energiesparend und lichtdurchlässig. Die gläserne Lichtkuppel von Brakel sorgt nicht nur für Tageslichteintritt, sondern kann auch effektiv für die tägliche Lüftung sowie für Rauch- und Wärmeabzug sorgen. Sie schlagen also gleich drei Fliegen mit einer Klappe.

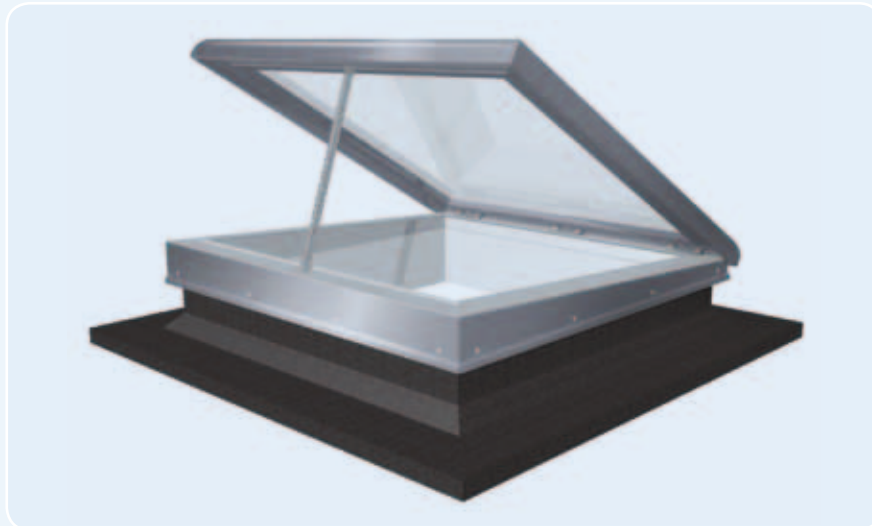

Durch Maßarbeit für Neubau und Renovierung geeignet

Greenlite hat einen hohen Isolierwert und eine hohe Lichtdurchlässigkeit. Die gläserne Lichtkuppel hat einen Neigungswinkel von 3° und kann schnell in jeder gewünschten Größe und Flanschgröße geliefert werden. Dadurch passt die Lichtkuppel immer genau zu vorhandenen wie auch neuen Unterkonstruktionen. Auch ästhetisch ist Greenlite ganz auf dem neuesten Stand. Sowohl die feste als auch die Lüftungsausführung besticht durch ihre attraktive schlichte Formgebung.

Green Building Products

Als führender Partner ist Brakel gern Vorläufer auf dem Gebiet der sozialen Verantwortung des Unternehmens. Mit unseren Produkten holen wir das Beste der Natur nach drinnen. Daher ist es selbstverständlich, dass uns die Natur sehr am Herzen liegt. Und daher integrieren wir, wo immer es möglich ist, nachhaltige Lösungen in unsere Arbeitsweise, Produkte und Dienstleistungen.

Unser breit gefächertes Produktsortiment haben wir anhand von Nachhaltigkeit und Komfort eingeteilt. Die vielen energiesparenden Produkte und Systeme erkennen Sie an den Schmetterlingen.

Mit der unten stehenden Kennzeichnung klassifizieren wir unsere Produkte von funktional bis nachhaltig:



funktionale Anwendung entsprechend aktuellen Qualifizierungen / Normen



erfüllt erhöhte Nachhaltigkeitsanforderungen



erfüllt hohe Nachhaltigkeitsanforderungen



passt ganz und gar in eine nachhaltige Lösung

Greenlite: Maßarbeit

Greenlite wird passgenau gefertigt und schließt somit perfekt an jede Unterkonstruktion an. Damit eignet sich Greenlite hervorragend für Neubau und Renovierung!

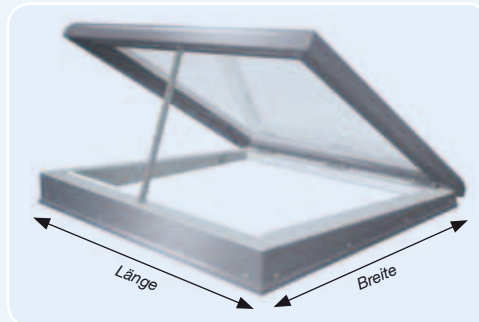

Maße

		FLEXIBLE LÄNGE																				
		in mm	600	≤700	≤800	≤900	≤1000	≤1100	≤1200	≤1300	≤1400	≤1500	≤1600	≤1700	≤1800	≤1900	≤2000	≤2100	≤2200	≤2300	≤2400	
FLEXIBLE BREITE	600																					
	≤700																					
	≤800																					
	≤900																					
	≤1000																					
	≤1100																					
	≤1200																					
	≤1300																					

Zusammensetzung HR++-Verbundsicherheitsglas

= 6 mm Floatglas - 15 mm - 3.3.2 VSG

= 6 mm gehärtetes Floatglas - 15 mm - 3.3.2 VSG

= nicht lieferbar

GREENLITE - feste Ausführung

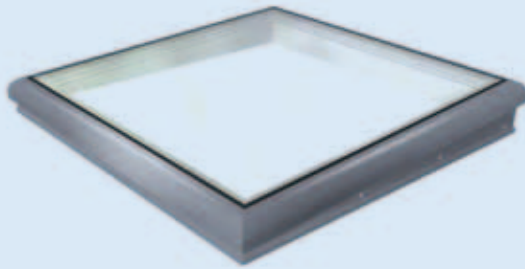

- Hoher Isolierwert, hohe Luft- und Wasserdichtigkeit
- Ästhetisch lichtdurchlässig
- Einbruchhemmend
- Flugfeuerbeständig
- Sehr hoher Komfort
- In jeder gewünschten Größe erhältlich
- Flexible Flanschgröße für jede Auflagebreite



GREENLITE - Lüftungsausführung

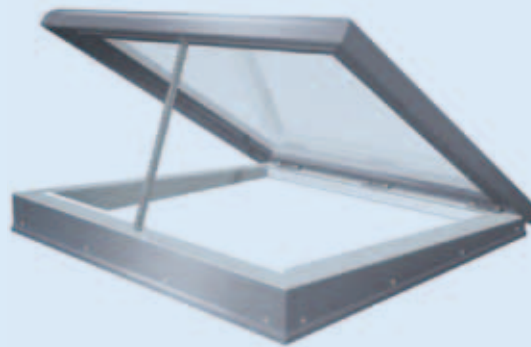

- + Für tägliche Lüftung geeignet
- + Große Öffnungshöhe: 300 mm
- + Motorbetrieb 230 V
- + Einschließlich Fernbedienung
- + Diverses Sonderzubehör möglich



LUMERA - Rauch- und Wärmeabzug EN 12101-2

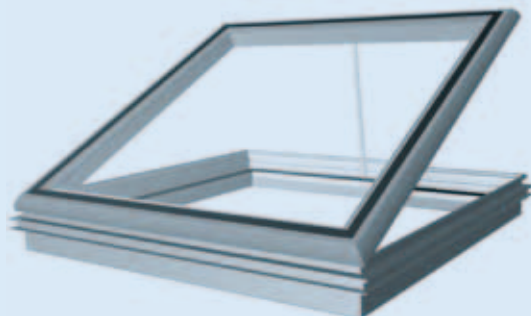

- Hochwertiger architektonischer Brandlüftungsflügel
- Für Rauch- und Wärmeabzug geeignet
- Zertifiziert gemäß EN 12101-2
- Weitere Informationen zu Lumera siehe www.brakel.com



Äußerst energiesparende Lichtkuppel

Bei der Entwicklung der Greenlite stand die Nachhaltigkeit im Mittelpunkt. Die gläserne Lichtkuppel hat ein vollkommen thermisch getrenntes System mit verschiedenen Kältesperren. Dies gewährleistet eine gleichmäßige Verteilung des Wärmestroms ohne große örtliche Unterschiede. Hierdurch ist die Wahrscheinlichkeit auf Kondensbildung unter normalen Umständen ausgeschlossen.

Großer Öffnungswinkel für maximale Lüftung

Für ein gesundes Raumklima müssen verunreinigte Luft, Feuchtigkeit und Wärme abgeführt werden. Zu diesem Zweck ist eine ausgewogene tägliche Lüftung essenziell. Mit einer großen Öffnungshöhe von 300 mm bietet die Lüftungsausführung der Greenlite eine sehr große Flügelöffnung. Damit holen Sie genug Frischluft und Sonnenlicht für ein gutes Raumklima nach drinnen.

Flexible Flanschgröße

Greenlite hat in der Standardausführung eine Auflagebreite von 60 mm. Ist eine Unterkonstruktion breiter, dann können Sie als Option bei jedem gewünschten Flanschtyp einen Flanschadapter von bis zu 200 mm wählen. Damit haben Sie immer einen perfekten Anschluss zwischen der gläsernen Lichtkuppel und der Unterkonstruktion.

Technische Daten

- Fest oder belüftbar bei einem Neigungswinkel von 3°
- Structural Glazing HR++-VSG (LTA 77 / ZTA 54)
- Außenbeschichtung RAL 7047/ Innenbeschichtung RAL 9010
- Rahmen mit hochwertigem Isoliermaterial
- Unsichtbare Scharniere
- Einbruchhemmend: entspricht der Widerstandsklasse 2 gemäß der NEN 5096

Prüfungsergebnisse

- U-Wert gemäß EN 10077-2: 0,58 – 1,22 W/(m²·K) abhängig von Typ, Größe und verwendete Aufsatzkranz
- Luftdurchlässigkeit EN 1026: 600 Pa, EN 12207: Klasse 4
- Wasserdichtigkeit: EN 1027: 1050 Pa, EN 12208: Klasse E1050
- Widerstand gegen wechselnde Windlasten: Klasse C5, 1000 Pa (= P2) Verformung < 1/300 gemäß EN 12210 / EN 12211
- Akustisch: Rw = 31 dB gemäß EN ISO 10140-2
- Durchsturzicherheit: 1200 J

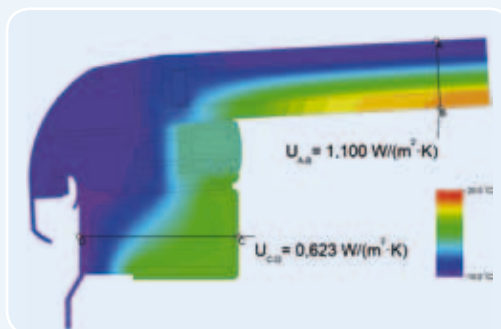

Die Abbildung zeigt den Wärmestrom bei einem Temperaturunterschied von -10 °C draußen bis 20 °C drinnen.

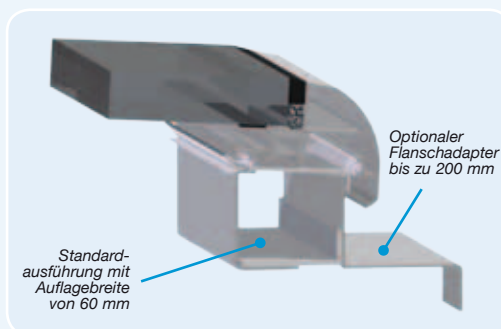
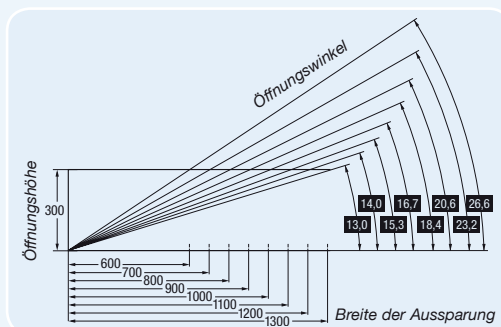

Sonderzubehör

- Sonnenschutzverglasung HR++-VSG (LTA 58 / ZTA 34)
- Innenscheibe mit mattweißer Folie 3.3.2 (LTA 59 / ZTA 51)
- Flanschadapter für flexible Flanschgrößen und flexibler Flanschtyp
- Sonnenschutz Außenseite Screen: windfeste Version (Farbe Tuch grau)
- Plissee-Sonnenschutz innen (Farbe Tuch silber):
 - Manuell betätigt (Handkurbel mit einer Länge von 2 m)
 - Motorisiert mit Fernbedienung
- Insektenschutzgitter
- Regensensor
- Sonnenzelle zur Bedienung mit Sonnenenergie (M24V)
- Beschichtung in jeder gewünschten Standard-RAL-Farbe

Weitere Informationen finden Sie auf unserer Website: www.brakel.com

